

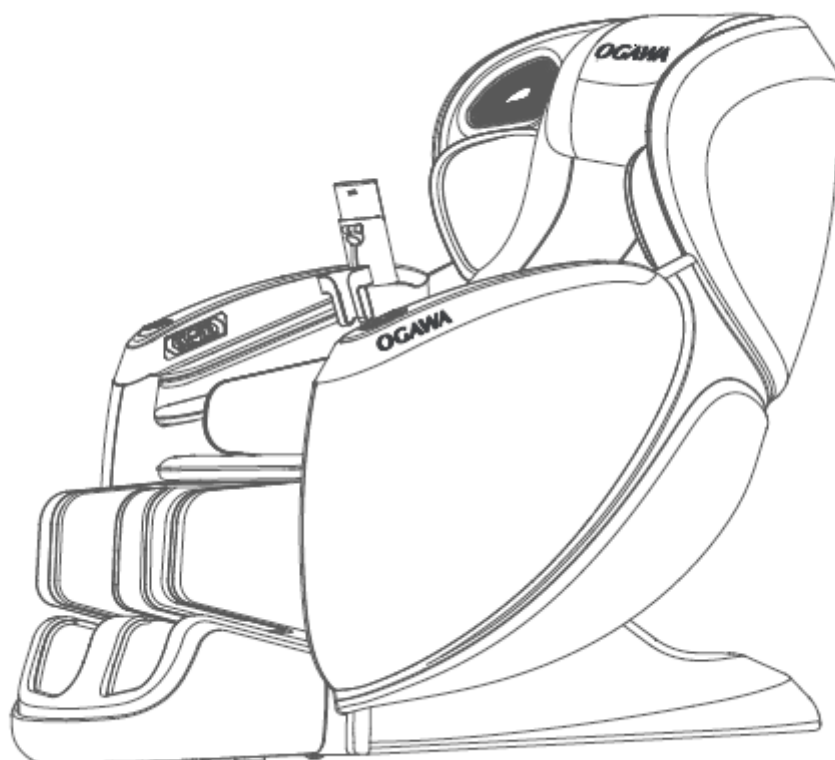

MASTER SENSEI

OGAWA MASSAGE CHAIR



BRUGER MANUAL DANSK

OG 7888

Master Sensei

Tak, for dit køb af Ogawa Master Sensei. Læs venligst denne vejledning i detaljer før du bruger den, for at lære den korrekte brug af denne massagestol. Vær særlig opmærksom på vigtige sikkerhedsadvarsler og hold betjeningsvejledningen tæt til reference.

Indhold



Vigtige sikkerhedsinstruktioner	3
Installation af massagestolen	7
Navne på dele og funktioner	14
Fjernbetjeningens funktioner	15
Før hver massage.....	16
Justering af stolen.....	17
Hurtig start	18
Automatiske massageprogrammer	18
OGAWA-muligheder	22
Hurtig start	23
Manuelle massager	24
OGAWA AIR	25
Lufttryk massage	26
Andre funktioner	27
Rengøring og opbevaring	28
Fejlfinding	29
Vedligeholdelse og garanti	31
Kontakt os.....	32

Vigtige sikkerhedsinstruktioner

Disse sikkerhedsinstruktioner skal følges nøje under brug for at undgå personskader og skader på ejendom.

Sikkerhedsinstruktionerne er beskrevet i overensstemmelse med graden af kvæstelser eller skader som følge af forkert brug.

Vær opmærksom på symbolerne før sikkerhedsinstruktioner (et eksempel er givet nedenfor).

	△ Indikerer, at der er en advarsel eller en opmærksomhed (Eksemplet til venstre viser generelle advarsler og advarsler.)
	⊘ Indikerer forbudt adfærd (Eksemplet til venstre viser forbudt at skille ad)
	● Angivelse af obligatorisk og instruktions indhold (Eksemplet til venstre viser frakobling)

Opbevar det et sted, hvor du til enhver tid kan tjekke det.



Følgende personer bør konsultere deres læge før brug:

- Patienter med cancer
- Gravide eller menstruerende kvinde
- Høj feber
- Patienter med akutte sygdomssmerter
- Patienter med osteoporosis
- Patienter med perceptuel forstyrrelse
- Anæmi
- Brugere af hjerterytmearranger eller andre implanterede enheder
- Rygsøjlels abnormiteter eller krumninger
- Personer, der modtager behandling eller føler sig fysisk unormale
- Mennesker med svære blodcirkulationsforstyrrelser på fødderne





- Tag strømmen ud med det samme, når produktet ikke fungerer optimalt, og bed sælgeren om at kontrollere og reparere for at undgå elektrisk stød, lækage, kortslutning og brand.
- Når du masserer rundt om halsen, skal du være opmærksom på bevægelsen af massagerullen og ikke overmasser. Dette kan forårsage ulykker eller skader.
- Ved løft/tilbagelægning af sæderyg og benstøtte skal du sørge for, at der ikke er mennesker, genstande eller kæledyr på ryggen og under benstøtten for at undgå eventuelle skader.
- Sørg for, at stolebetrækket ikke er beskadiget før brug. (Hvis det er beskadiget, stop straks med at bruge den, tag strømmen ud og anmod om reparation.) For at undgå skader eller elektrisk stød på grund af det beskadigede stolebetræk.
- Før brug, skal du sørge for, at du ikke har noget tilbehør på, for at undgå skader.
- Kontroller venligst massagetiden inden for 15 minutter. Derudover bedes du kontrollere massagetiden for den samme del inden for 5 minutter. Kontinuerlig massage til for lang tid kan forårsage muskel- og nervesmerter. Det anbefales at kontrollere massagetid inden for 30 minutter i 1 dag.
- Hvis du har eller føler nogle abnormiteter under massage, skal du stoppe med at bruge med det samme.
- Brug den på et vandret sted for at undgå funktionsfejl og ulykker.
- Pas på ikke at snuble over fjernbetjeningskablet for at undgå ulykker eller skader.
- Kontroller venligst placeringen af massagerullerne, før du bruger den for at undgå ulykker eller skader.
- Flyt stolen stabilt for at undgå at ridse overfladen.



- Brug ikke en anden strømkilde end 220-240V for at undgå elektrisk stød eller gnister.
- Hvis netledningen eller stikket er beskadiget, skal du straks stoppe med at bruge det for at undgå elektrisk stød, kortslutning og gnister.
- Pas på strømkablet. Må ikke beskadige, bøje med magt, stræk, drej eller stram netledningen. Derudover må du ikke placere under de tunge genstande, især ikke blive fanget i eller klemme netledningen under flytning. Ellers kan netledningen blive beskadiget og forårsage elektrisk strøm stød eller gnister.
- Lad ikke børn bruge det alene, og hold små børn væk.
- Lad ikke børn lege på stolen for at undgå skader eller funktionsfejl.

- Brug ikke andet terapeutisk udstyr, mens du bruger denne maskine.
- Fald ikke i søvn under massagen, da bevidstløs massage kan forårsage skade eller ubehag.
- Brug den ikke til andre formål end massage for at undgå funktionsfejl eller ulykke.
- Sørg for at sætte strømstikket helt i, og sørg for, at der ikke er noget sidder fast på stikket. Det kan forårsage elektrisk stød, kortslutning og brand.
- Må ikke bruges i nærheden af åben ild, såsom et komfur. Må ikke bruges under rygning. Gør må ikke bruges på varmeapparater, såsom elektriske tæpper, da det kan forårsage en brand.
- Dette apparat er ikke beregnet til brug af personer (inklusive børn) med nedsatte fysiske, sensoriske eller mentale evner, eller manglende erfaring og viden, medmindre de har fået supervision eller instruktion vedr brug af apparatet af en person, der er ansvarlig for deres sikkerhed. Børn bør være under opsyn for at sikre, at de ikke leger med apparatet.
- Træk ikke for hårdt i læderet. Du må ikke punktere det med kraft eller skarpt genstande for at undgå skader og fejlfunktion.
- Tør ikke af med benzin, opløsningsmiddel osv. Spray ikke insekticid for at undgå elektrisk stød og gnister.
- Sid ikke på ryglænet, armlænet eller benstøtten for at undgå skader eller funktionsfejl.
- Flyt ikke hjulene eller slæb stolen på den overflade, der er nem at være ridset, såsom trægulve eller tæpper.
- Tab ikke stolen eller slå den med kraftig kraft for at undgå skader eller funktionsfejl.
- Brug ikke stolen lige efter et måltid for at undgå ubehag.
- Flyt ikke stolen, når du bærer personer eller genstande for at undgå skader eller defekt.
- Sæt ikke mere end én person på stolen på samme tid for at undgå skade eller funktionsfejl.
- Må ikke anvendes på albuer, knæ, hoved, mave. Lad være med at klemme dine hænder og fødder mellem massagerullerne for at undgå skader og ubehag.
- Brug det ikke, når du bærer hårde genstande, såsom hårtilbehør, i tilfælde af skade.
- Læg ikke hoved og hænder under benstøtten og under stolen for at undgå ulykker eller skader.

	<ul style="list-style-type: none"> • I tilfælde af strømsvigt skal du straks slukke for strømafbryderen og tag stikket ud af stikkontakten for at undgå ulykker, når den strømmen tilsluttes igen. • Når du trækker stikket ud, skal du holde i stikdelen på forsiden og træk ikke i strømledningen. Det kan forårsage elektrisk stød eller kortslutning, som kan forårsage brand. • Når stolen ikke er i brug, skal du trække stikket ud af stikkontakten, da støvet og fugten vil få ledninger til at ældes og forårsage en lækagebrand. • Når du udfører vedligeholdelse, skal du tage stikket ud af stikket stikkontakt. Derudover må du ikke indsætte eller fjerne stikket med våde hænder, da det kan forårsage elektrisk stød og personskade.
-----------------------------------------------------------------------------------	------------------------------------------------------------------------------------------------------------------------------------------------------------------------------------------------------------------------------------------------------------------------------------------------------------------------------------------------------------------------------------------------------------------------------------------------------------------------------------------------------------------------------------------------------------------------------------------------------------------------------------------------------------------------------------------------------------------------------------------------------------------------------------------------

	<ul style="list-style-type: none"> • Placer den ikke på et fugtigt sted, såsom et badeværelse, da det kan forårsage elektrisk stød, brand, svigt og rust.
	<ul style="list-style-type: none"> • Med undtagelse af serviceteknikere bør ingen skille ad, reparere, eller ændre stolen. Det kan forårsage brand eller elektrisk stød.

Installation af massagestolen

Fjern hoveddelen og tilbehøret fra emballagen



Venstre/højre sidepanel
(Indre og ydre)

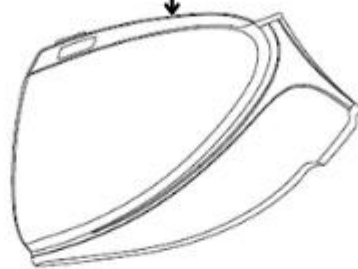

Fjernbetjeningsbeslag



Fodmassage

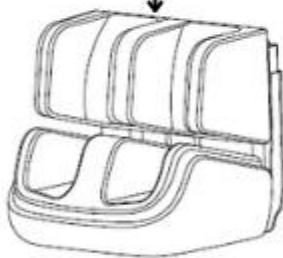

Hovedstøtte



Ryglænsbetræk

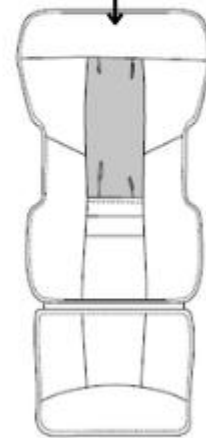

Manual bog

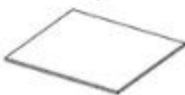

Kit



Strømkabel



Installationsvejledning

Installation af fodmassageapparat

1. Juster fodmaskinen med forbindeshullerne på begge sider af sædet, og indsæt flasker og split til at sikre. * Figur 1
2. Brug bolt en split til at forankre forbindelsesstangen under sædet til fodmaskinen. *Figur 2
3. Installer airbags i luftindtagsstikket (TO stik), som skal forbindes med tilsvarende farver og fiks med ledningsnet. Tilslut derefter TRE ledninger, og brug lynlåsen klud til at dække efter tilslutning.
4. Forbind sædehynden til lynlåsen på fodstøtten.

Figur 1
Installationsposition
af fodmaskinen.

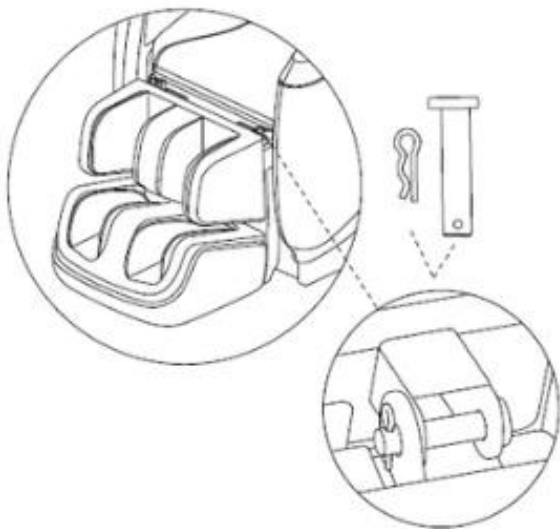

Figur 2
Installationsposition
af stødstangsforbindelse på
fodstøtten.

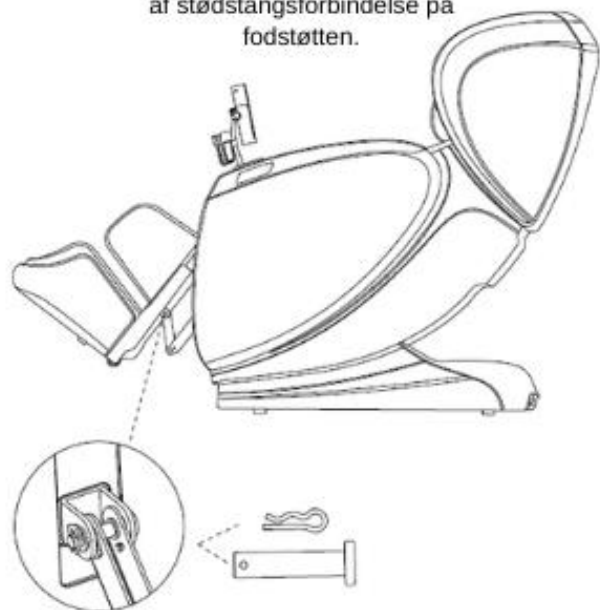

Installation af fjernbetjeningsbeslag

1. Brug M5 unbrakonøglen til at låse håndstyret sekskantmøtrik til fjernbetjeningsbeslag.
2. Mobiltelefonholderen og dens cover er fastgjort til fjernbetjeningsbeslag ved at bruge 4x16 rund hoved flad hale skrue.
3. Brug manuel skrue til at fastgøre kontrolboksen sæde

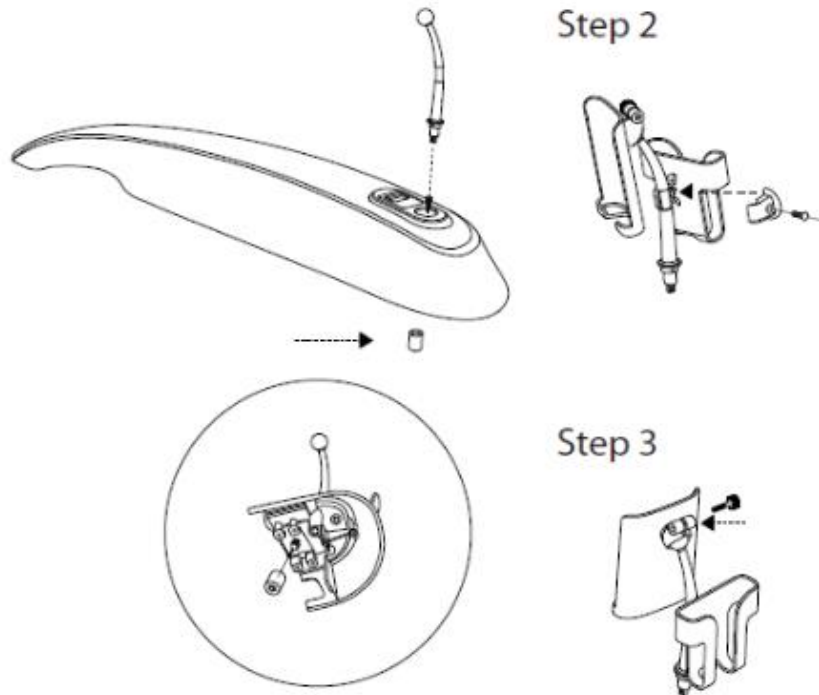

Installation af sidepaneler

Trin 1:

1. Juster hullerne i det indvendige panel med monteringshullerne på sæderammen ved at låse 5 skruer. Figur 1 (M6x20 sekskantskrue*1, M6x20 rundhovedskruer*4) Mobiltelefonholderen og dens cover er fastgjort til fjernbetjeningens beslag ved at bruge 4x16 rund hoved flad hale skrue.
2. Installer airbags i luftindtagsstikket, som skal forbindes med de tilsvarende farver; tilslut derefter ledningen til luftventilpladen, og fastgør den stramt med et ledningsnet efter tilslutningen. Figur 2
 - ☒ Den venstre sideforbindelsesledning skal først vikles indefra til armlænsdækslet.
 - ☒ Efter at have forbundet ledningen med den indvendige lampedækselterminal på det øverste dæksel på armlænet, låses og fiks det med en fast knap. Figur 3

Figur 1

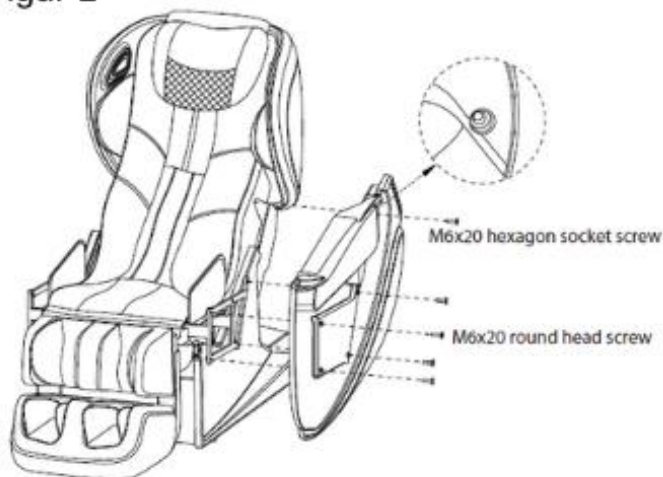

Figur 2

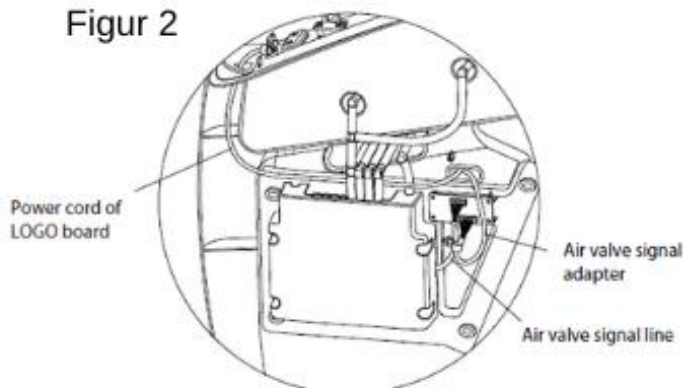

Figur 3

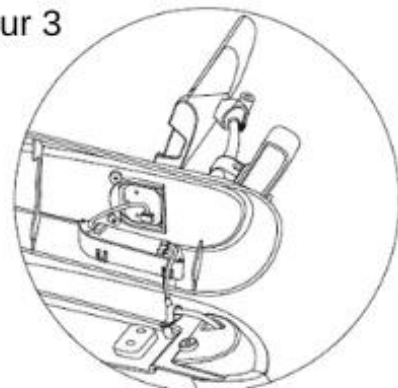

Trin 2:

3. Efter installationen af det indre panel er afsluttet, skal det ydre panel installeres skub først den faste lås fra forsiden til bagsiden, og brug derefter 3,5x16 rund hovedspids hale låse.

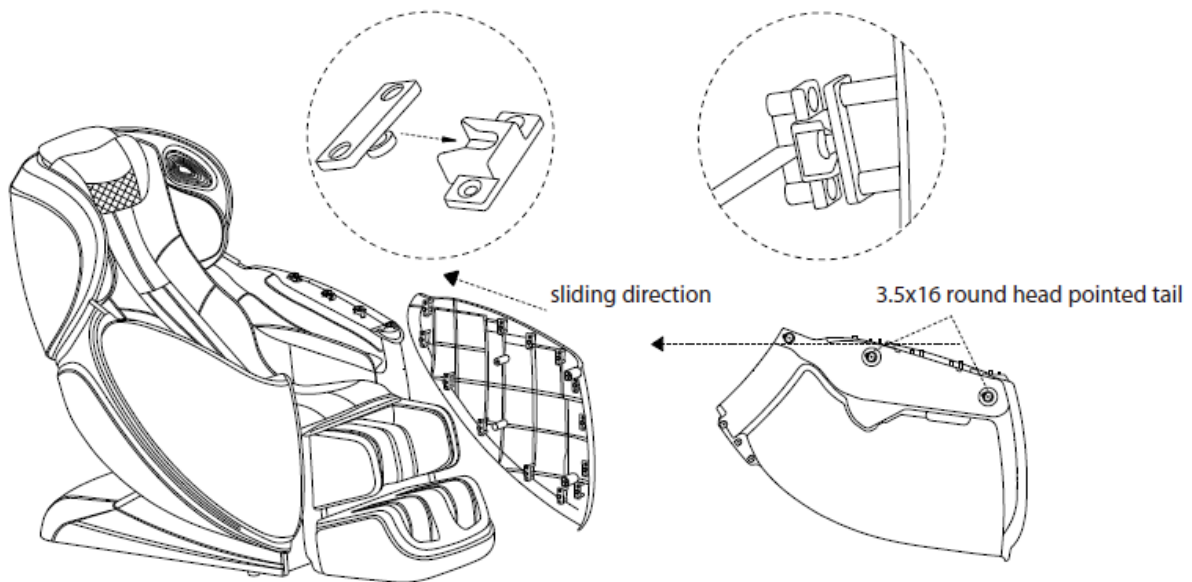

Trin 3:

4. Når det øverste dæksel på venstre armlæn monteres, skal du montere håndkontrolbeslaget først, og glid derefter ind i den faste rille.
5. Efter placering låses 2 skruer til armlænsdæksel (M4x25) foran og i enderne fra bund til top.

The side plate assembly is a female side buckle

From inside to outside, buckle the male side and the female side to the bottom

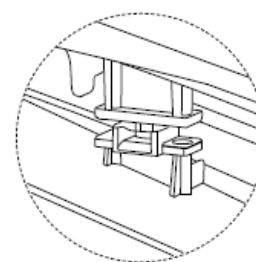
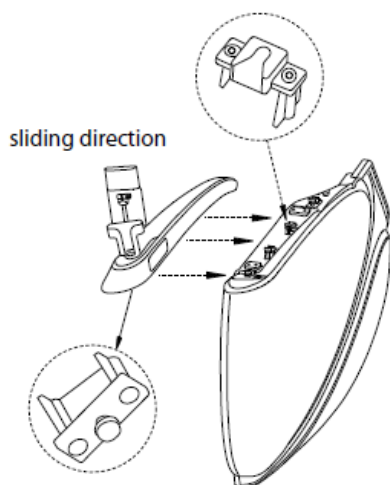

Armrest cover screws(M4x25)

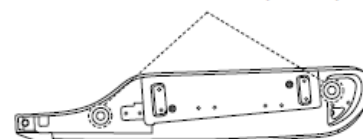

From inside to outside, buckle the common side and the female side to the bottom



Sørg for at installere det sikkert, ellers kan det falde af og forårsage skade eller funktionsfejl

Massagestolens placering

Placer venligst massagestolen på et fladt sted. Når du placerer massagestolen, skal du sørge for at efterlade tilstrækkelig plads omkring stolen, så benene og stolens ryglæn kan hæve og falde frit.

Det anbefales at placere et tæppe under produktet for at undgå skader på gulvet eller tæppet.

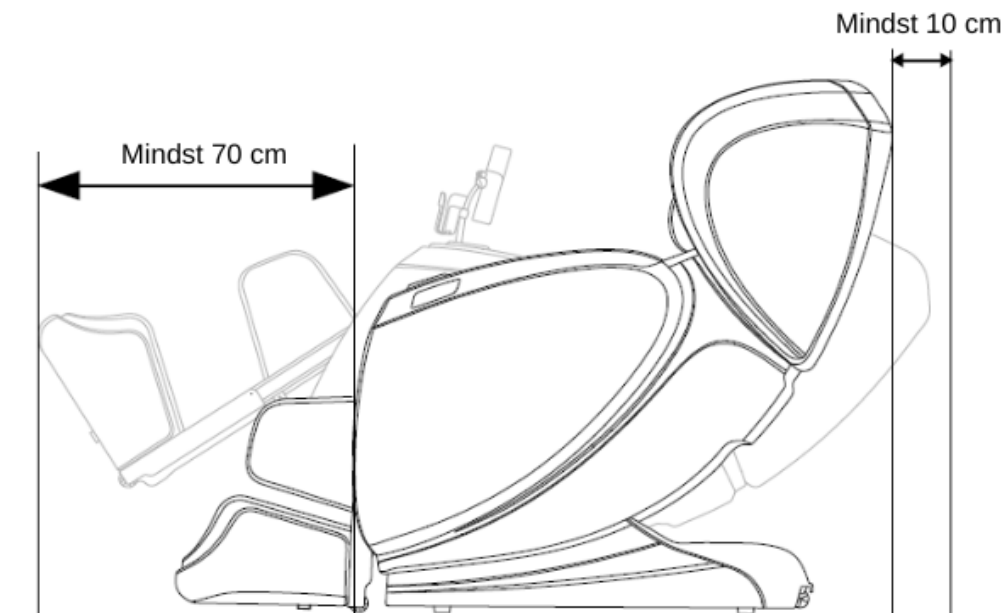

Flytning af stolen

Bemærk venligst!

Som vist på billedet nedenfor, vip stolen tilbage ca. 45° og brug hjulene til forsigtigt at skubbe frem eller baglæns til den passende position.

- Flyt ikke massagestolen, mens nogen ligger på massagestolen.
- Løft ikke sædet og ben støtten under bevægelse.
- Når du flytter, skal du placere controlleren på sædehynden for at forhindre den falder til jorden.

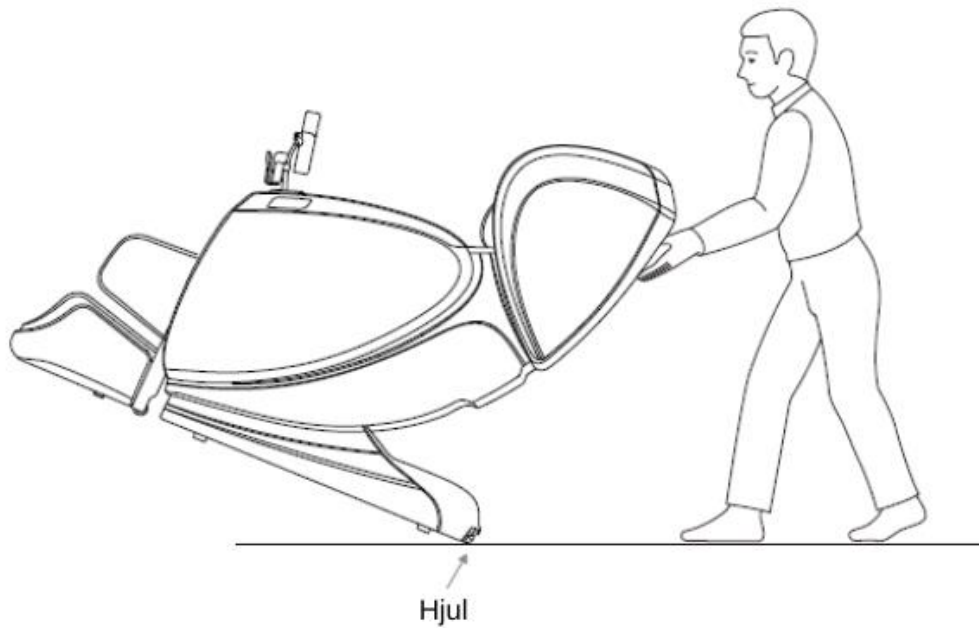

Navne på dele og funktioner

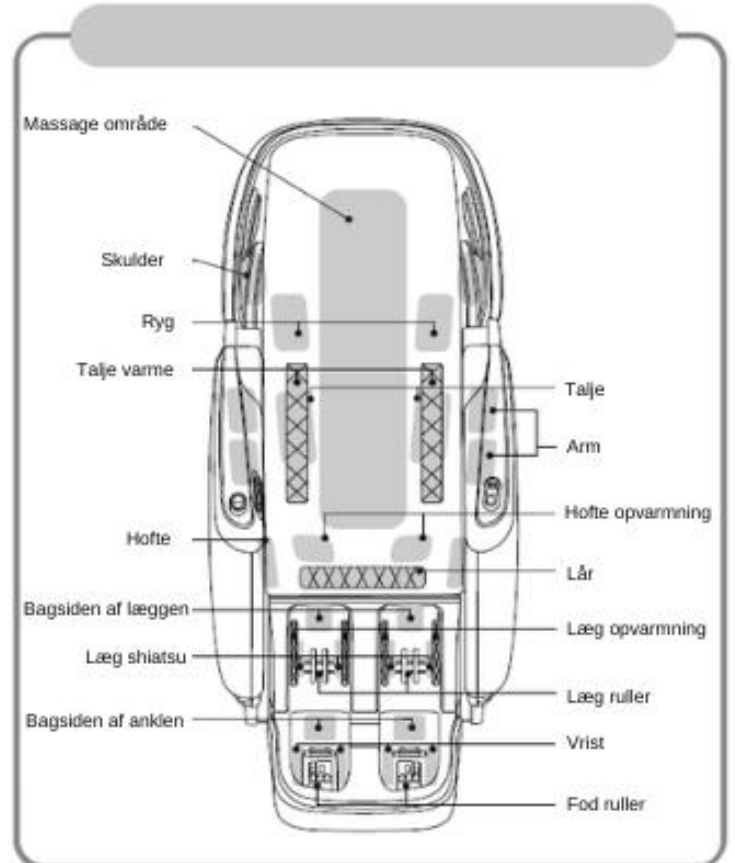
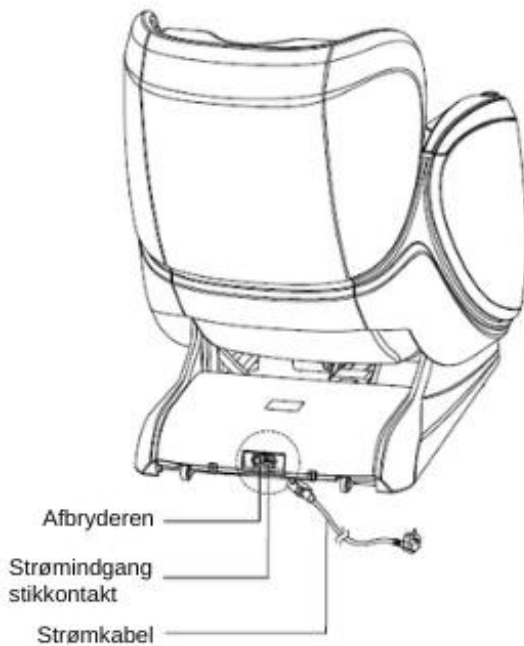
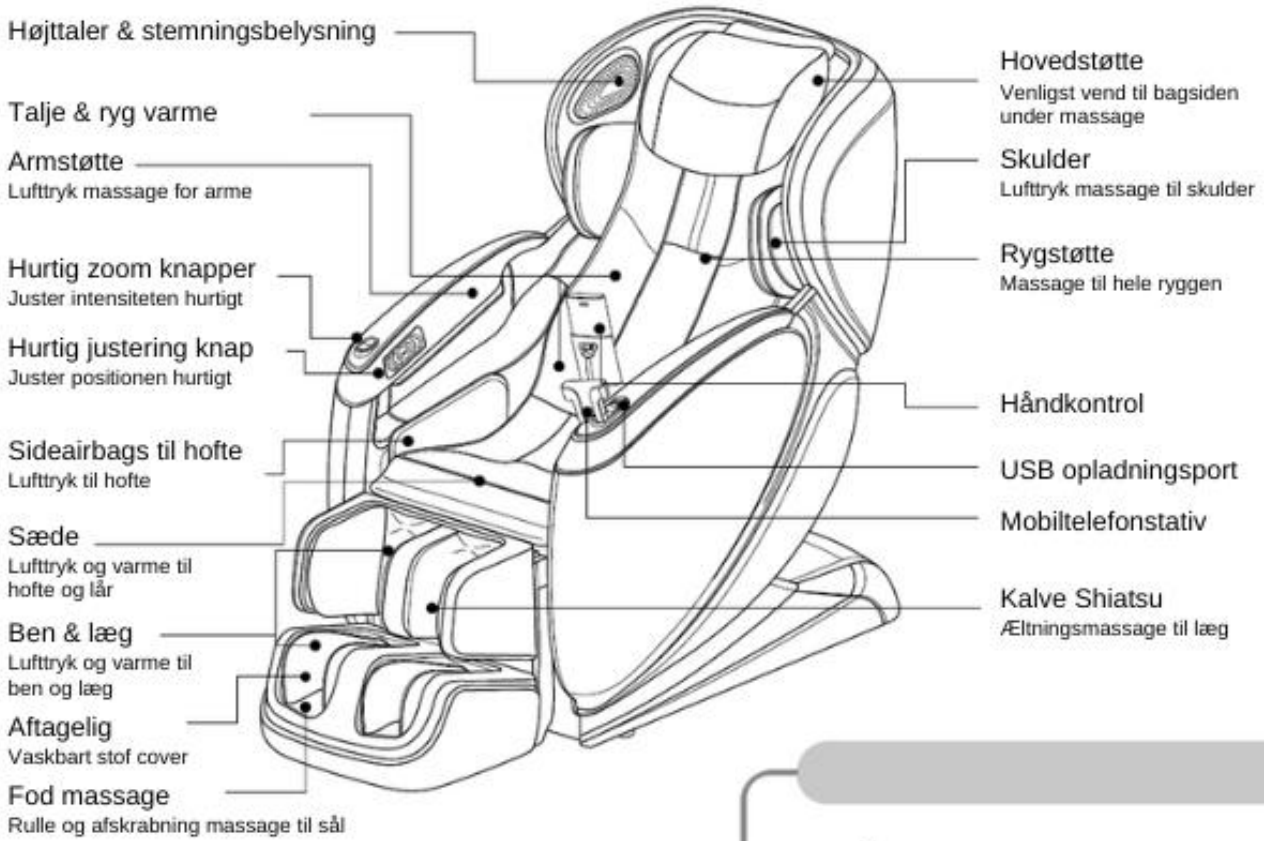

Fjernbetjeningens funktioner

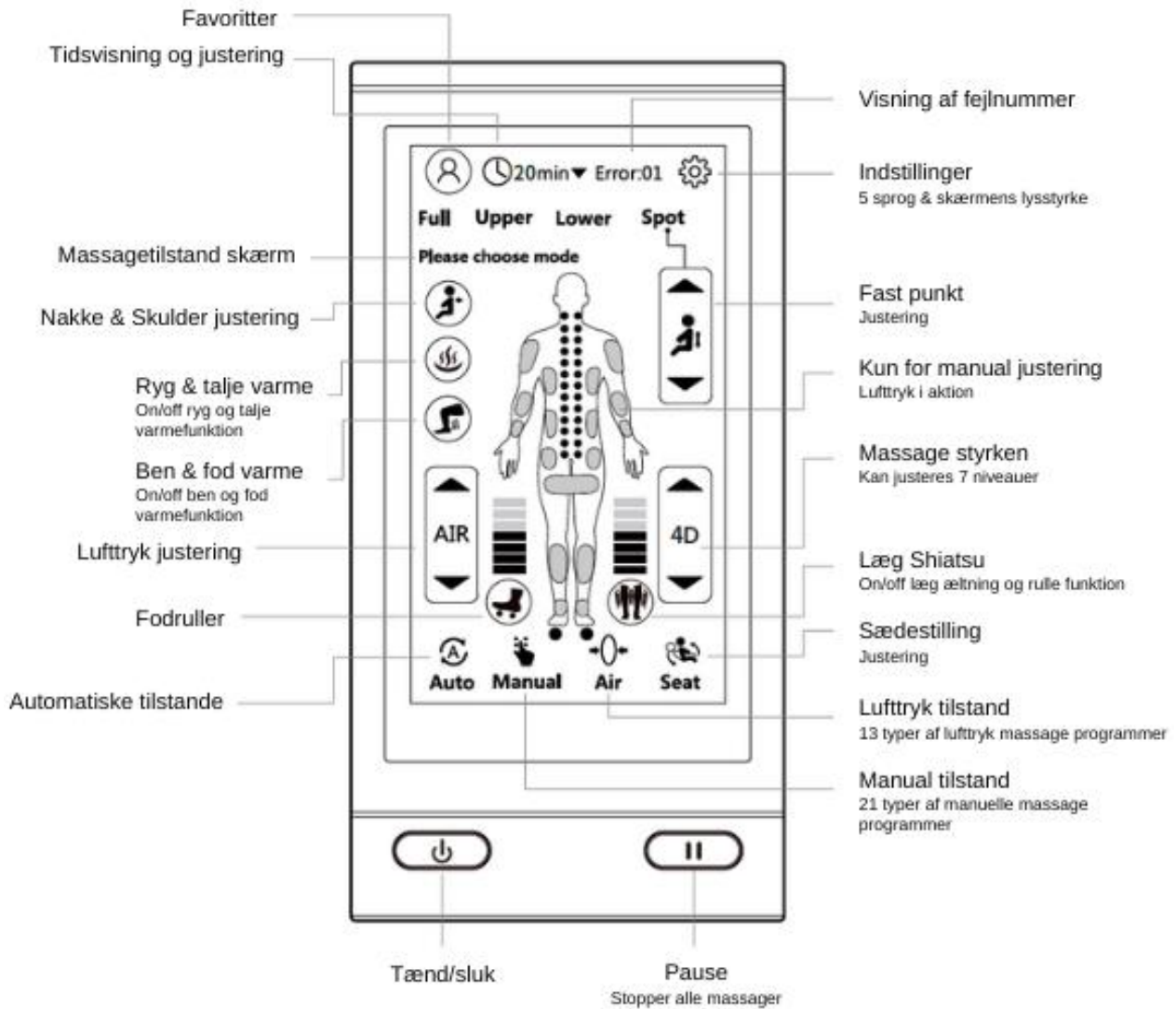

Før hver massage

Tilslut til strøm

1. Sæt strømstikket i stikkontakten
2. Tænd for strømafbryderen (Den er placeret under bagsiden af sædet).

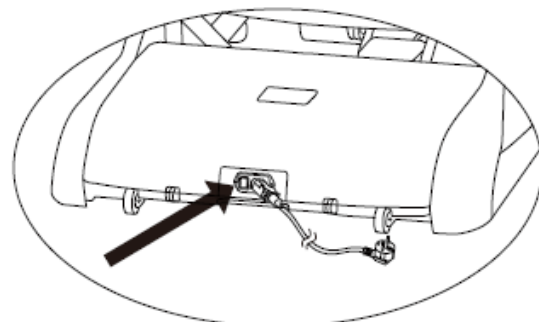





Ting at tjekke

1. Tjek omgivelserne
 - Bekræft, at der ikke er nogen mennesker, ingen kæledyr og ingen genstande rundt om massagestolens ryg eller under benstøtten.
2. Tjek massagestolens status
 - Løft bagpuden og inspicér bagcoveret og andre dele for skade.
 - Selvom skaden er lille, skal du straks stoppe med at bruge den. Tag stikket ud af stikkontakten, lad en autoriseret tekniker reparere.
 - Kontroller netledningen, fjernbetjeningsledningen og strømmen stik til skade. Tjek også om strømstikket sidder fast i hår eller støv.
 - Før du sætter dig ned, bekræft venligst positionen af massageruller er placeret i opbevaringspositionen (samlet i bunden af ryglænet).
 - Inden du sætter dig ned, bekræft venligst også positionen af benstøtten. Hvis benstøtten er i hævet status, kan det at sidde ned kan forårsage skader. I dette tilfælde skal du trykke på hurtigknappen for at sænke fodstøtten.
 - Tryk på tænd/sluk-knappen, ryglænet nulstilles også.

Justering af stolen

Justering af siddestilling

1. Tryk på  for at åbne grænsefladen til justering af siddestilling, der er 4 siddestilstande:
 - **G** er Zero Gravity
 -  er vugge
 -  er ligge ned
 -  er løft op
2. Den bedste position kan justeres ved at trykke længe på de 6 retningsknapper.
3. Hvis du ikke vælger inden for 10 sekunder, afsluttes denne side

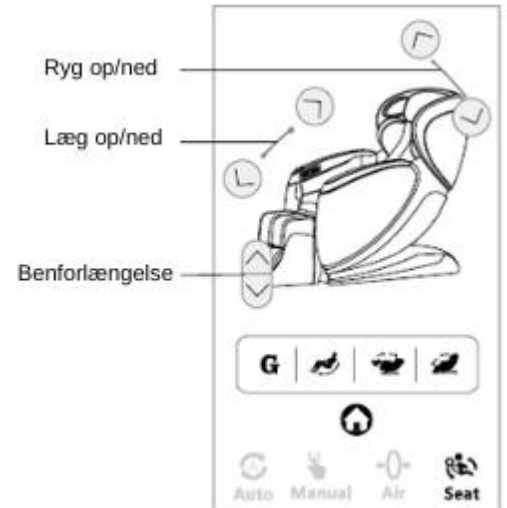



Hurtig justerings knapper

 Tryk på denne knap for at tænde eller slukke for massagestolen. Når du tænder for massagestolen, justeres sædet til en behagelig vinkel som standard og løfter dine fødder. (du kan ændre denne funktion i indstillingsgrænsefladen)

 Tryk på knappen, det vil sætte alle massagestolens handlinger på pause, og skærmen vises som pause grænseflade; tryk igen for at genstarte

G Denne knap kan bruges efter produktet er tændt, tryk på knappen og stolen vil blive justeret til nul tyngdekraft tilstand.

 Knappen, kan bruges efter produktet er tændt, tryk på denne knap og stolen starter ryggen skubbestang, simuler vuggetilstanden.

 Disse knapper kan bruges efter produktet er tændt, tryk på disse knapper og stolen vil starte lufttrykket, henholdsvis åbne stræk-, vridningstilstand.

 Ved tryk på disse 4 knapper, kan du justere siddestillingen.

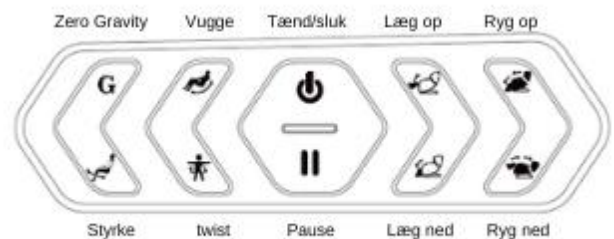

Sæt venligst ikke på ryglæn, armlæn, benstøtte, skuldre for at forhindre brugeren eller massagestol fra at vælte, hvilket resulterer i en ulykke eller skade. Når du lægger stoleryggen ned eller sænker benstøtten, skal du sørge for, at der er ingen mennesker, ingen kæledyr og ingen genstande bag og under benstøtten. Ellers vil det forårsage en ulykke.

Hurtig start

- Tilslutning af stolens strøm.
- Tryk på tænd/sluk-knappen placeret på stoleryggen ved siden af det elektriske stik.
- Tag skoene af og sæt dig i stolen.
- Tryk på tænd knappen, den første berøring skærmen vises som nedenfor.



Automatiske massageprogrammer

1. Tryk på autotilstanden på skærmen for at vælge det foretrukne program.
 - 12 automatiske massageprogrammer til valg: Ogawa special, Full body, Deep Tissue, Japanese, Thai, Swedish, Neck & Shoulder, Seniors, Back Relax, Waist & Hip, Air Relax, Legs.
2. Skulderpositionsdetektering og rygkurvedetektering.
 - Skuldergenkendelsesside som vist ovenfor, efter at have opdaget skulderen, kan du trykke op og pil ned for passende justering, tryk derefter på OK-tasten for at bekræfte.
 - Under registreringen af kropsform indikerer detektionslyset den aktuelle registreringsposition.
 - Når ingen sidder på massagestolen, eller når kropsformen ikke kan registreres, siden "Kropsregistrering i fejl" vises. På dette tidspunkt skal du trykke på knappen "Bekræft" på skærmen for at teste igen.
 - Det vil blive registreret igen, når tilbagebelastningen ikke registreres fire gange i træk.
 - Hvis du ikke bekræfter inden for 10 sekunder, afsluttes denne side.

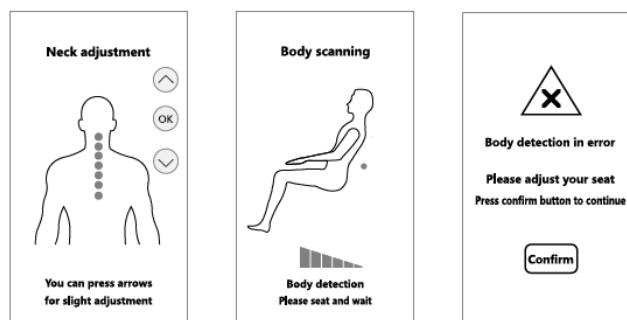
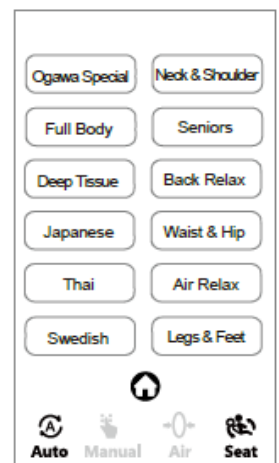

3. Når detektionen er fuldført. Touchskærmen viser din rygkurve som vist til højre. Så starter stolen massageprogrammet

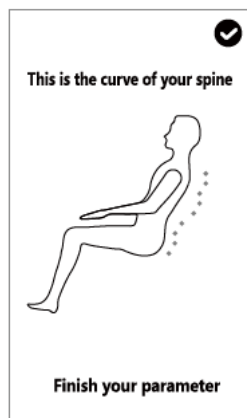



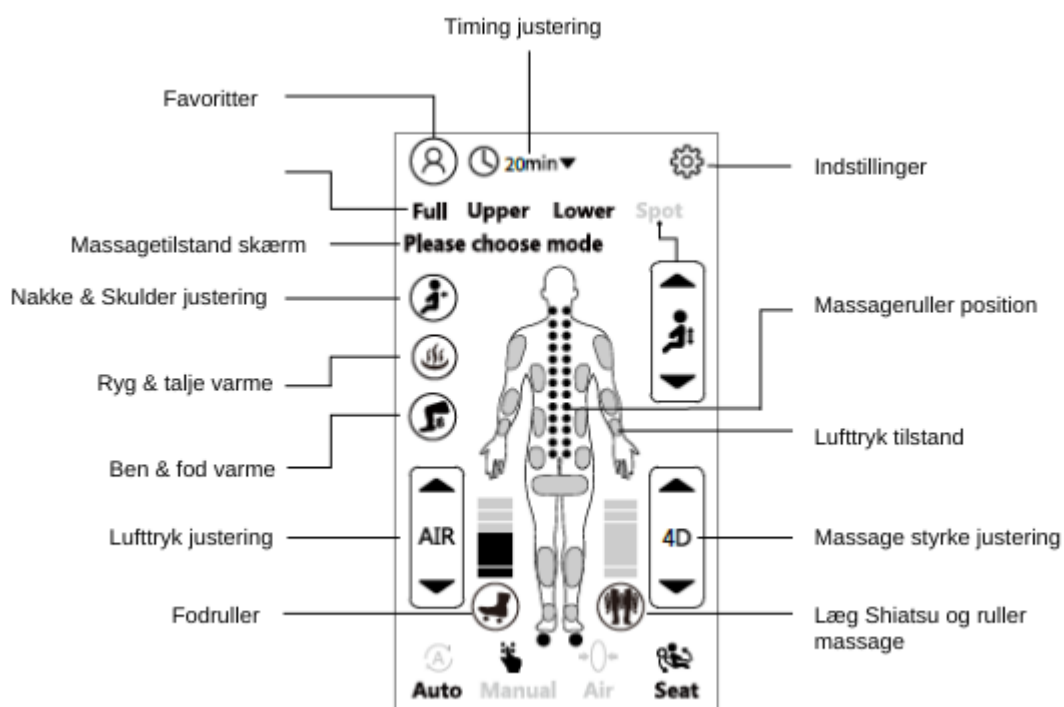



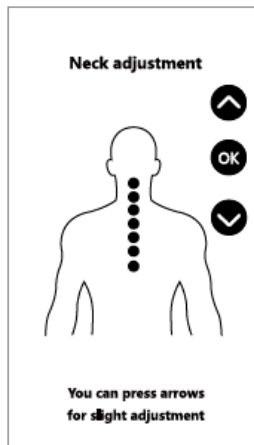

4. Touchskærmen viser det automatiske massageprogram



5. Under det automatiske program kan massagepositionen vælges mellem 3 muligheder: fuld krop, skulder & nakke, talje & hofte.
6. Nakke- og skulderjustering: du kan justere nakke- og skuldermassagepositionen, når touch panelet vises nedenfor.



7. Ryg- og hoftevarme: Tryk  for at tænde eller slukke for varmefunktionen for ryg og balder.
8. Læg- og fodvarme: Tryk  for at tænde eller slukke for varmefunktionen for læg og fødder.
9. Luftryksjustering: tryk  for at øge trykket, og berør for at mindske tryk. Når intensiteten reduceres til 0, slukkes luftryksfunktionen. Hvornår trykintensiteten øges fra 0 til 1, Master-tilstanden er slået til som standard.
10. Luftryksoppustningsstatus: Den kan vise den aktuelle luftmassageposition.
11. 4D massagestyrke: Tryk  for at øge massageintensiteten og tryk  for at mindske massageintensiteten. Der er 7 niveauer af intensitet, og de kan justeres under både manuel tilstand og automatisk tilstand.
12. Fodrulle: Tryk  for at tænde eller slukke for fodrullefunktionen.
13. Læg Shiatsu & Roller: Tryk  for at tænde eller slukke for kalve-shiatsu og roller-funktionerne.
14. Timing Visning og justering:  Viser den resterende massagetid efter tænding. Tryk på denne position for at hente tidsjusteringsgrænsefladen. Den forudindstillede tid er 20 minutter efter tænding. Når massagen er afsluttet, vender massagerullerne tilbage til opbevaringsposition, men stolens stilling nulstilles ikke. Hvis den resterende tid vises som 0 minutter, skal du trykke på  inden for 1 minut for at nulstille tiden. Ellers vil den lukke efter 1 min.

15. Indstillinger

- Der er 5 sprog at vælge imellem.
- Autoposition, for at vælge, om foden automatisk skal løftes, efter at produktet er tændt.
- Automatisk retur, for at vælge, om produktet skal opbevares, efter at produktet er slukket.
- Lysstyrke, for lysstyrkeindstillinger, i alt 3 niveauer.
- Højtaler LED, for at vælge massagestols bluetooth lys og "Ogawa" logo lys. Hvornår
- Tryk på denne skærm, vil bluetooth lys og logo lys blive tændt, der er 3 slags
- Bluetooth lys at vælge. Når bluetooth-lyset er slukket, slukkes logo-lyset.
- Touch  eller 10s rører ikke skærmen, forlader denne side.

16. Når programmet er afsluttet, vender massagerullerne automatisk tilbage til opbevarings position.

17. Sluk venligst for strømmen efter brug.

OGAWA-muligheder

Tryk på den manuelle tilstand på skærmen for at vælge det foretrukne program.

Ogawa Options

- **Soft**
Bottom-up kneading massage
- **Relax**
Kneading massage from top to bottom
- **Back**
Rolling massage and stretch the spine
- **Acupressure**
Tapping rhythmically, relieve muscle soreness
- **Tapping**
Kneading while tapping, eliminates fatigue with fine movements
- **Power**
From bottom to top massage muscles
- **Kneading**
Knead muscles powerfully from top to bottom
- **Neck Relax**
Relax the neck area
- **Hip**
Relax the Waist
- **Shiatsu**
Strength is concentrated on a fixed spot to massage

3 specielle massagemetoder – 4D, stræk og styrke

- Soft + 4D: Bottom-up æltemassage med zoom ind/ud massagebevægelser
- Relax + 4D: Æltningsmassage fra top til bund med zoom ind/ud massagebevægelser
- Akupressur + 4D: bankning rytmisk med zoom ind/ud massagebevægelser
- Tapping + 4D: Æltning under bankning, eliminerer træthed med fine bevægelser; med zoom ind/ud massagebevægelser
- Soft + Stretch: Skub og træk fra bund til top, mens du ælter muskler
- Slap af + stræk: Skub og træk fra top til bund, mens du ælter muskler
- Akupressur + stræk: Skub og træk fra bund til top, mens du banker rytmisk
- Banke + stræk: Skub og træk fra bund til top, mens der æltes og bankes
- Blød + stærk: Start fra den øverste ryg, fokus på æltning omkring skuldrene
- Akupressur + Stærk: Start fra den øvre ryg, fokuser på at banke rytmisk rundt skuldre
- Hofte: Fokuser på æltning og massér taljen med rytmiske bevægelser

Hurtig start

- Tilslutning af stolens strøm.
- Tryk på tænd/sluk-knappen placeret på stoleryggen ved siden af det elektriske stik.
- Tag skoene af og sæt dig i stolen.
- Tryk på  knappen, den første touchskærm vises som nedenfor.



1. Tryk på den manuelle tilstand på skærmen for at vælge det foretrukne program.
2. Den manuelle tilstand har 10 Ogawa valg, 3 specielle metoder og valgfri massagehastighed og rækkevidde muligheder. Ikke alle massagen kombinationer vil være tilgængelige.
 - Hvis du ikke rører skærmen inden for 10 sekunder, afsluttes denne side.
 - Når farven er grå, betyder det, at funktionen ikke kan vælges, orange betyder, at den er blevet valgt, og den blå betyder intet blevet valgt endnu.
3. Touchskærmen viser det manuelle program i øjeblikket i massagen.

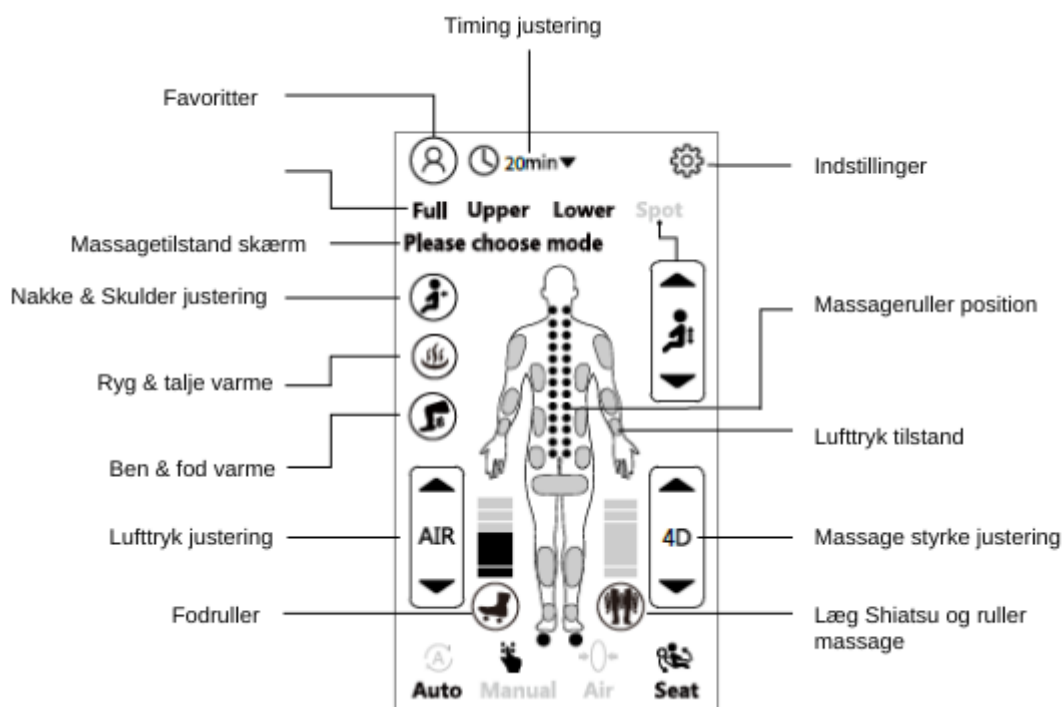
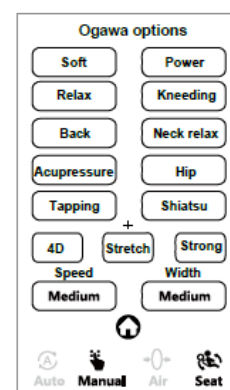

Manuelle massager

4. Under det manuelle program kan massagepositionen vælges blandt 4 muligheder: Hel krop (Fuld), skulder og nakke (øvre), talje og hofte, Spot (nedre).

5. Justering af massagehastighed: tryk for at vælge mellem tre hastigheder: "hurtig, medium, og langsom". Denne funktion er muligvis ikke tilgængelig for alle massagemetoder.



Når farven er grå, betyder det, at funktionen ikke kan vælges, den orange betyder, at den har været det valgt, og den blå betyder, at den ikke er valgt endnu.



6. Justering af massageområde: tryk for at vælge mellem tre områder: "bred, medium, og smal". Denne funktion er muligvis ikke tilgængelig for alle massagemetoder.

Når farven er grå, betyder det, at funktionen ikke kan vælges, den orange betyder, at den har været det valgt, og den blå betyder, at den ikke er valgt endnu.

7. For at ændre lufttryksfunktionen i manuel tilstand: berør direkte for at åbne valgside.

Når farven er grå, betyder det, at funktionen ikke kan vælges, den orange betyder, at den har været det valgt, og den blå betyder, at den ikke er valgt endnu.

8. Ryg- og hoftevarme: Tryk  for at tænde eller slukke for varmfunktionen for ryg og balder.
Læg- og fodvarme: Tryk  for at tænde eller slukke for varmfunktionen for læg og fødder.

9. Lufttryksjustering: tryk  for at øge trykket, og tryk  for at mindske tryk. Når intensiteten reduceres til 0, slukkes lufttryksfunktionen. Hvornår trykintensiteten øges fra 0 til 1, Master-tilstanden er slået til som standard.

10. Lufttryksoppustningsstatus: Den kan vise den aktuelle luftmassageposition.

OGAWA AIR

- Tilslutning af stolens strøm.
- Tryk på tænd/sluk-knappen placeret på stoleryggen ved siden af det elektriske stik.
- Tag skoene af og sæt dig i stolen.
- Tryk på  knappen, den første touchskærm vises som nedenfor.



OGAWA AIR

1. Tryk på lufttrykstilstanden på skærmen for at vælge det foretrukne program.
2. Der er 6 automatiske tilstande (Master, Relaxation, Recovery, Morning, Eftermiddag og søvn) og 4 manuelle tilstande til partielt lufttryk (skulder, Arm, Talje & Hofte og Ben) og 3 specielle metoder (Sport, Yoga og Stretch) i lufttrykstilstand. Ikke alle massagekombinationer vil være tilgængelige.







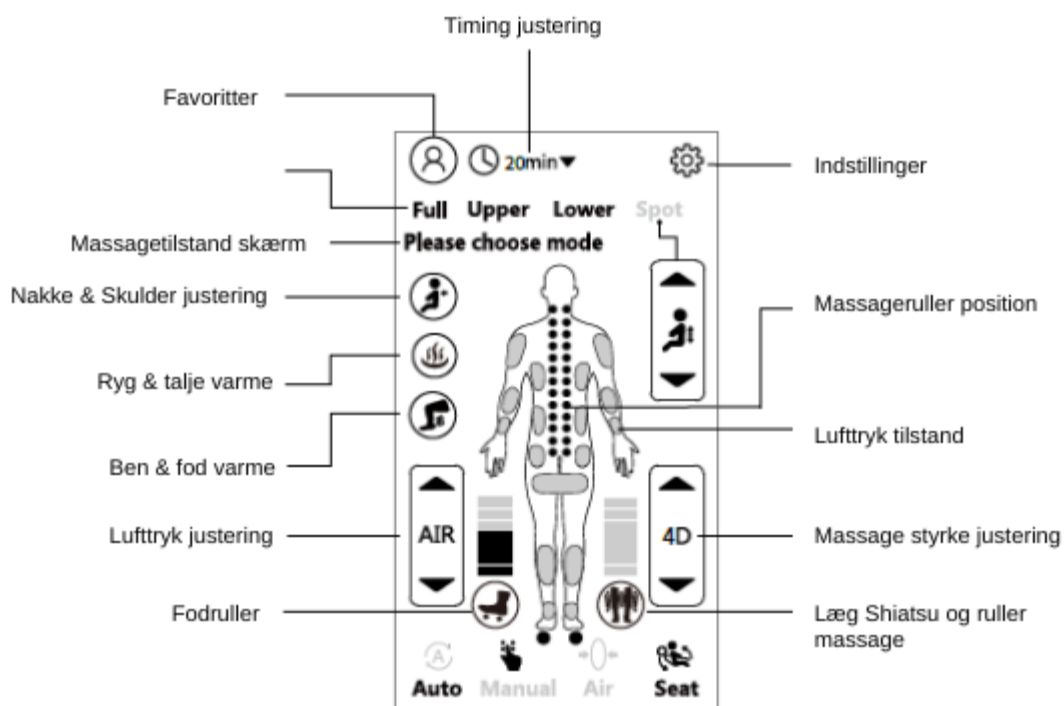

- Hvis du ikke rører skærmen inden for 10 sekunder, afsluttes denne side.
- Når farven er grå, betyder det, at funktionen ikke kan vælges, den orange betyder, at den har været det valgt, og den blå betyder, at den ikke er valgt endnu.

Luftryk massage

3. Touchskærmen viser det manuelle program i øjeblikket i massagen.



4. Ryg- og hoftevarme: tryk  for at tænde eller slukke for varmfunktionen for ryg og balder.
5. Læg- og fodvarme: Tryk  for at tænde eller slukke for varmfunktionen for læg og fødder
6. Luftryksjustering: tryk  for at øge trykket, og tryk  for at mindske presset. Når intensiteten reduceres til 0, slukkes luftryksfunktionen.
Når trykintensiteten øges fra 0 til 1, er Master-tilstanden slået til som standard.
7. Luftryksoppustningsstatus: Den kan vise den aktuelle luftmassageposition.
8. Fodrulle: Tryk  for at tænde eller slukke for fodrullefunktionen.
9. Læg shiatsu og rulle: tryk  for at tænde eller slukke for shiatsu og rullefunktionen til læg.

Andre funktioner

1. Indstillinger

- Der er 5 sprog at vælge imellem.
- Automatisk fodløft op, for at vælge, om foden automatisk skal løftes efter at produktet er tændt.
- Automatisk lagring, for at vælge, hvornår produktet skal opbevares slukket.
- Skærmluminans, til lysstyrkeindstillinger, i alt 3 niveauer.
- Moodlight, at vælge massagestol bluetooth lys og "OGAWA" logo lys. Når du trykker på denne skærm, lyser bluetooth og logo lys vil blive tændt, der er 3 slags bluetooth lys at vælge. Når bluetooth-lyset er slukket, slukkes logo-lyset.
- Tryk  Eller 10s rører ikke skærmen, forlader denne side.

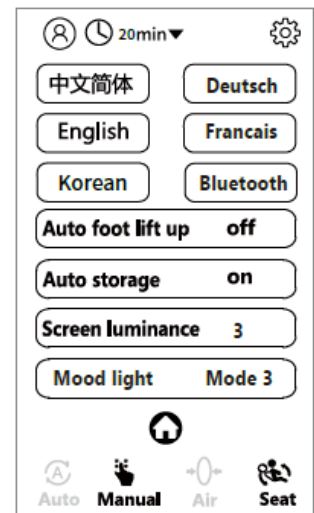

2. Bluetooth

- Tænd for bluetooth på telefonen, opret forbindelse til bluetooth-navnet OG7888 og musikken afspillet af mobiltelefonafspilleren vil afspilles gennem massagestolens højttalere.

3. Timing

- 5 slags timing til valg (10 min, 20 min, 30 min, 40 min og 50 min), forlader grænsefladen efter valg. Hvis du ikke rører skærmen i 10s, vil den også forlade grænsefladen.

4. Hurtig zoom knapper



- Massageintensiteten kan justeres ved at trykke på knapperne på +4D & 4D-. Der er 7 niveauer af intensitet, som kan justeres under både manuel tilstand og automatisk tilstand

5. Favoritter

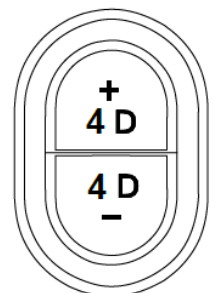
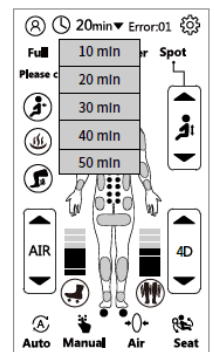
- Tryk på  for at gå ind på siden Favoritter. Der er 4 favoritter, du kan gemme: Færdigheder, Position, Air og Cradle. For færdigheder (1) – Vælg den massagefærdighed, du kan lide. For Position (2) – Vælg, om du kan lide Full Body, Overkrop eller underkrop. For Air (3) – Vælg, om du kan lide Full Body, Overkrop eller underkrop. Til vugge (4) – Vælg hvilken siddeposition du kan lide. Efter valg vil dette blive gemt under dine favoritter.



Stop massagen halvvejs

- Tryk på knappen  og massagerullerne vender tilbage til opbevaringsposition.
- Tryk på knappen  og massagerullerne stopper ved den aktuelle position.

Rengøring og opbevaring

Rengøring af det syntetiske læder

Tør det syntetiske læder af med en blød, tør klud.

Rengør ikke produktet med kemikalier som fortynder, benzin og alkohol.

Hvis det syntetiske læder er meget snavset, skal du tørre det af med nedenstående metode.

1. Læg et stykke blød klud i vand eller 3 % til 5 % neutralt rengøringsmiddel indeholdt varmt vand og vrid kluden kraftigt.
2. Tør overfladen af det syntetiske læder af med den bløde klud.
3. Tør rengøringsmidlet af med et stykke klud, når det er gennemvædet i rent vand og vredet ud.
4. Tør af med et stykke opvredet blød klud.
5. Få det syntetiske læder til at tørre naturligt i luften.

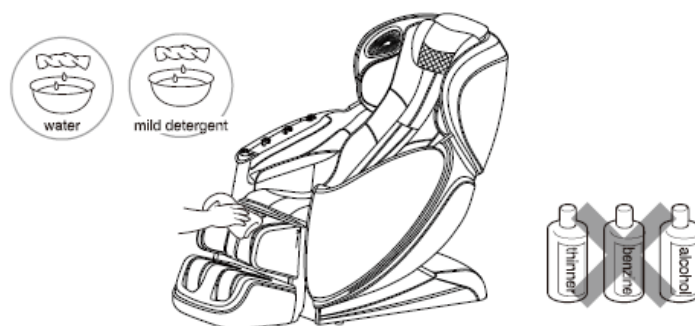

Hvis det er svært at fjerne pletterne på det syntetiske læder, skal du lægge et stykke melaminskum købt på markedet i blød i et neutralt rengøringsmiddel og bruge det til at tørre produktet af.

Tør ikke overfladen med en hårtørrer.

Overfladen af det syntetiske læder kan blive misfarvet af stoffarver, vær derfor forsigtig, når du tørrer produktet af med denim eller en farvet klud.

Hold det syntetiske læder fra langvarig kontakt med plastik for at undgå falmning.

Det syntetiske læder kan misfarves af hårfarve eller andre farvestoffer. Dæk dele af stolen der kan komme i kontakt med farvestoffer med et håndklæde.

Rengøring af plastdelene

1. Læg en blød klud i varmt vand eventuelt med neutralt rengøringsmiddel, vrid kluden godt og tør plastdelene af.
Rengør ikke produktet med kemikalier som fortynder, benzin og alkohol.
2. Tør af med en klud opvredet med rent vand, hvis du har brugt rengøringsmiddel, for at fjerne rester.
Vrid kluden ud, før du bruger den til at tørre fjernbetjeningen af.
3. Lad plastdelene tørre naturligt.

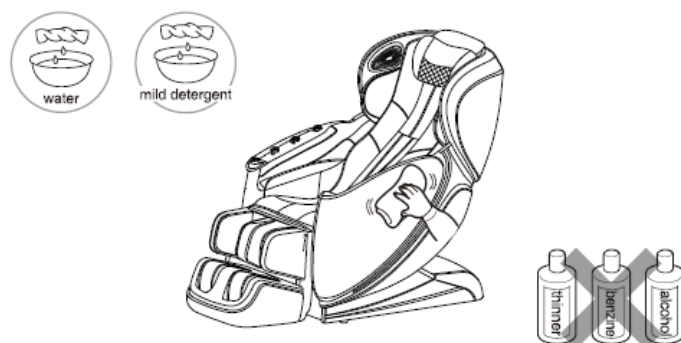

Rengøring af betrækkets dele

- Fjern fodstofbetræk fra stolen
- Håndvask og lad det lufttørre
- Sæt fodtøjsbetræk på stolen igen

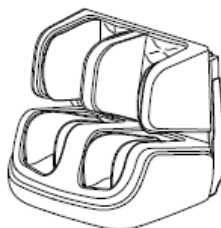

Opbevaring

Efter aftørring af pletter og støv skal stolen opbevares på et tørt sted. Hvis den ikke er i brug i lang tid, skal du sætte den på et beskyttelsesdæksel for at forhindre støv.

Bemærk: Efterlad den ikke i direkte sollys i længere tid. Placer ikke stolen i nærheden af steder med høj temperatur, varmeovne, komfurer for at undgå misfarvning og forringelse.

Fejlfinding



Adskil aldrig, reparer eller modificer stolen uden tilladelse. Dette kan forårsage gnister eller skader pga unormal drift.

Under massagen er følgende lyde eller følelser forårsaget af strukturen, de er ikke unormale, og de vil ikke have nogen effekt på levetiden.

- Lyden af massagerullerne, der bevæger sig op og ned.
- Lyden af gear og motorer under massage.
- Friktionslyd af massageruller og stolebetræk (især ved æltemassage).
- Lyden af banke og cirkulær massage (især når du bevæger dig fra skulderen til bagsiden).
- På grund af de forskellige måder at påføre kraft på massagerullerne under æltning, banke- og cirkulær massage, kan massagehastigheden ændre sig.
- Forskellige massagehastigheder forårsager forskellige lyde.
- Motorstøj ved øget belastning.
- I det automatiske program justeres lyden af massagerullerne automatisk frem og tilbage for at matche brugerens kropsform (kurrende).
- Lyden af oppustning og tømning under lufttryksmassage.
- Lyden af friktion (hvin) fra ryglæn og sæde, når hvilestolen løftes.
- De venstre og højre massageruller har forskellige højder. (På grund af massagedesignet med skiftende venstre og højre bankning, er det uundgåeligt, at højden på massagerullerne er forskellig, hvilket ikke er en fejl.)

Fejl fænomen	Fejl årsag	Fejlfinding
Massagestolen svarer ikke	Har strømstikket revet sig løs? Er strømafbryderen under sæderyggen slukket?	Sæt strømstikket i stikkontakten Tænd for strømafbryderen
Massagestolen pauser eller stopper sommetider (Fjernbetjeningen virker ikke ordentligt)	Står stolens ryglæn mod en væg eller andet objekt? Er der lagt for stor kraft på stolen? For at sikre sikkerheden, når massagerullerne modtage unormal ekstern kraft, vil massagestolen aktiverer automatisk sikkerhedsanordning til at stoppe alle massagefunktioner	Flyt massagestolen for at sikre, at der er tilstrækkelig plads omkring det. Sluk for strømafbryder under bagsiden af sædet, og derefter tænd den igen. Forlad stolen, sluk for tænd/sluk-kontakten, og drej den derefter på igen. Vælg en funktion og genstart.
Ryglænet kører ned eller løftes	Ryger strømstikket ud? Står stolens ryglæn mod en væg eller andet objekt?	Sæt strømstikket i stikkontakt. Flyt massagestolen til sikre, at der er tilstrækkelig plads omkring det.

Når en unormal side vises på skærmen, skal du klikke på Bekræft, ellers bliver siden det lukket efter 10s.

Når ovenstående foranstaltninger stadig ikke virker, skal du slukke for strømmen og trække stikket ud strømstikket, kontakt derefter sælgeren.

Vedligeholdelse og garanti

Vedligeholdelse

Hvis du ikke har brugte massagestolen i mange år, vær sikker på, at spørg efter vedligeholdelse før brug	Tjek om følgende fænomener opstår? <ul style="list-style-type: none">• Brændt lugt• Andre anomalier• Netledningen og stik er unormalt varmt• Intermitterende strøm når du flytter strømkabel 	For at forhindre funktionsfejl eller ulykker, sluk for strøm og tag stikket ud strømstik. Vær sikker på betro en forhandler til efterse og reparere det.
----------------------------------------------------------------------------------------------------------	-------------------------------------------------------------------------------------------------------------------------------------------------------------------------------------------------------------------------------------------------------------------------------------------------------------------------	----------------------------------------------------------------------------------------------------------------------------------------------------------

Garanti

Produktet er fremstillet efter strenge kvalitetsretningslinjer og omhyggeligt undersøgt inden levering.

Produktnavn	OGAWA Master Sensei
Spænding	220-240V ~
Frekvens	50-60Hz
Strømforbrug	230W
Max brugstid	20 Minutter
Dimensioner – Stående (LxBxH)	160x81x119cm
Dimensioner – Liggende (LxBxH)	194x81x108cm
Vægt	133 kg
Massage ruller styrke	3 niveauer
Massage hastighed	Tapping: 3 niveauer
Massage ruller intensitet	7 niveauer

*Denne massagestol må ikke bruges med andre spændinger end den nominelle spænding. Hvis forsyningsledningen er beskadiget, skal den udskiftes af producenten, dennes service agent eller lignende kvalificerede personer for at undgå en fare.

Kontakt os

Adresse:

Ishøjvej 2C, 4700 Næstved

Telefon:

+45 70 70 71 30

Mail:

info@iwao.dk

